



Πανεπιστήμιο Δυτικής Μακεδονίας
Παιδαγωγικό Τμήμα Νηπιαγωγών

Εφαρμογές της Πληροφορικής στην Εκπαίδευση

Ενότητα # 13: Web 2.0

Θαρρενός Μπράτισης

Παιδαγωγικό Τμήμα Νηπιαγωγών



Πανεπιστήμιο Δυτικής Μακεδονίας



Ευρωπαϊκή Ένωση
Ευρωπαϊκό Κοινωνικό Ταμείο



Άδειες Χρήσης

- Το παρόν εκπαιδευτικό υλικό υπόκειται σε άδειες χρήσης Creative Commons.
- Για εκπαιδευτικό υλικό, όπως εικόνες, που υπόκειται σε άλλου τύπου άδειας χρήσης, η άδεια χρήσης αναφέρεται ρητώς.



Χρηματοδότηση

- Το παρόν εκπαιδευτικό υλικό έχει αναπτυχθεί στα πλαίσια του εκπαιδευτικού έργου του διδάσκοντα.
- Το έργο «**Ανοικτά Ψηφιακά Μαθήματα στο Πανεπιστήμιο Δυτικής Μακεδονίας**» έχει χρηματοδοτήσει μόνο τη αναδιαμόρφωση του εκπαιδευτικού υλικού.
- Το έργο υλοποιείται στο πλαίσιο του Επιχειρησιακού Προγράμματος «Εκπαίδευση και Δια Βίου Μάθηση» και συγχρηματοδοτείται από την Ευρωπαϊκή Ένωση (Ευρωπαϊκό Κοινωνικό Ταμείο) και από εθνικούς πόρους.



Ευρωπαϊκή Ένωση
European Union



ΕΠΙΧΕΙΡΗΣΙΑΚΟ ΠΡΟΓΡΑΜΜΑ
ΕΚΠΑΙΔΕΥΣΗ ΚΑΙ ΔΙΑ ΒΙΟΥ ΜΑΘΗΣΗ
ανάπτυξη των ατόμων, της κοινωνίας,
της χώρας

ΥΠΟΥΡΓΕΙΟ ΠΑΙΔΕΙΑΣ & ΘΡΗΣΚΥΜΑΤΩΝ, ΠΟΝΤΟΤΟΥ & ΑΙΩΤΕΚΟΥ
ΕΙΔΙΚΗ ΥΠΗΡΕΣΙΑ ΔΙΑΧΕΙΡΙΣΗΣ

Με τη συγχρηματοδότηση της Ελλάδας και της Ευρωπαϊκής Ένωσης



ΕΣΠΑ
2007-2013
Ευρωπαϊκό Κοινωνικό Ταμείο



Σκοποί ενότητας

- Στην ενότητα αυτή παρουσιάζονται οι διαδικτυακές υπηρεσίες Web 2.0 και οι μέθοδοι αξιοποίησης αυτών στην εκπαιδευτική πραγματικότητα. Περιγράφονται δύο τομείς αξιοποίησης, αυτός της διδασκαλίας και αυτός της διοικητικής εργασίας στα πλαίσια μιας σχολικής μονάδας. Παρουσιάζονται αναλυτικά παραδείγματα σε κάθε περίπτωση, αλλά και η απαραίτητη θεωρητική τεκμηρίωση.



Περιεχόμενα ενότητας

- Web 2.0
 - Ιστολόγια (Weblogs)
 - Wikies
 - Ετικέτες (Tags) – Κοινωνικό Μαρκάρισμα (Social Bookmarking)
 - Πολυμέσα (podcasts – videocasts)
 - Χωρικές και Γεωγραφικές Υπηρεσίες
 - Κοινωνικά Παιχνίδια (Social Games)
- Εκπαίδευση και Web 2.0
- Συζήτηση
 - Παράδειγμα εκπαιδευτικής δραστηριότητας
- Συμπεράσματα



Πως φτάσαμε στο Web 2.0

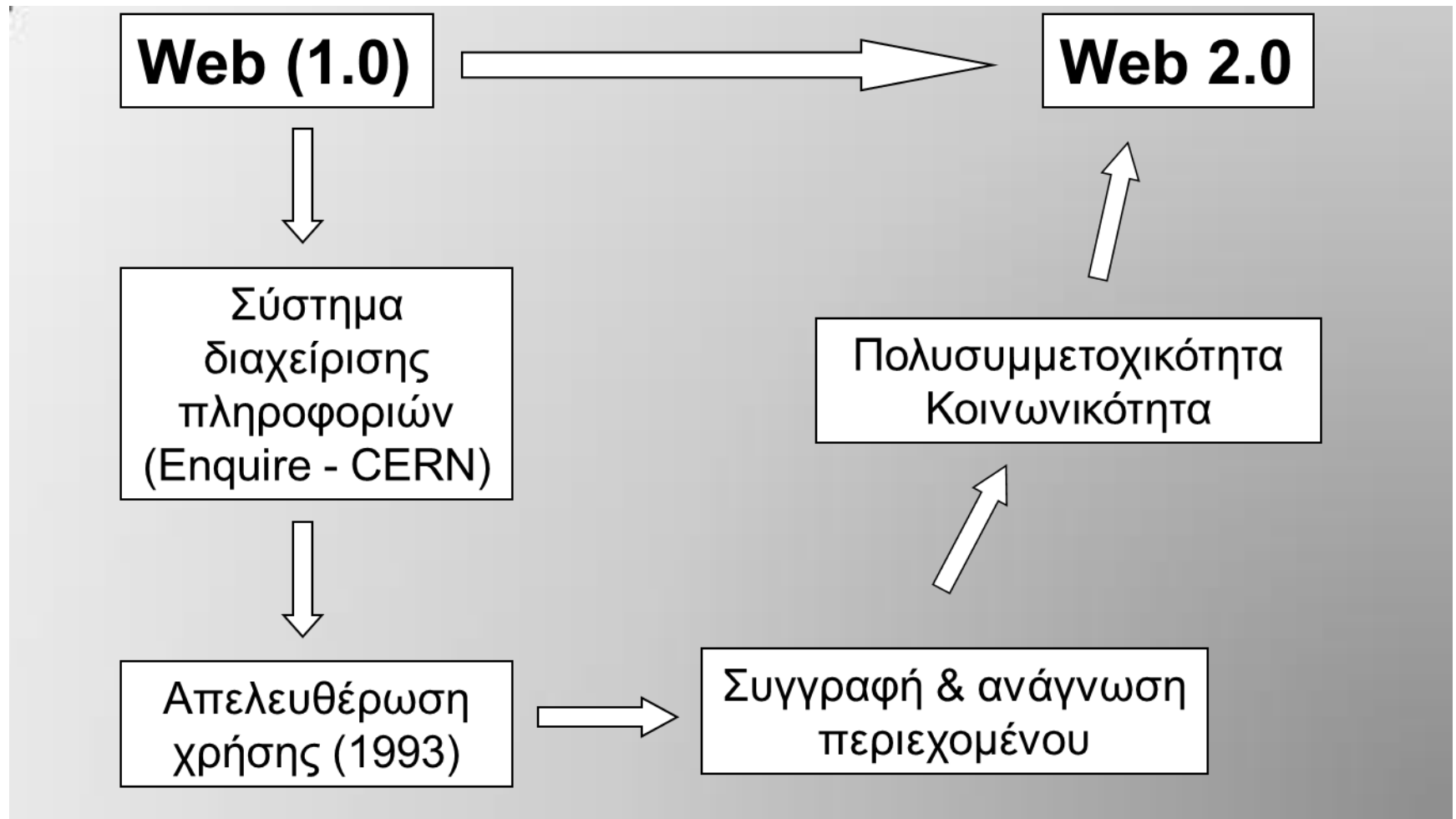

Web 2.0

- Διαδικτυακές υπηρεσίες που υποστηρίζουν την επικοινωνία ή/και την αλληλεπίδραση και περιγράφονται με τους όρους **Κοινωνικό Λογισμικό** και **Αλληλεπιδραστικό Λογισμικό**



Κοινωνικό Λογισμικό

- Λογισμικό που μπορεί να υποστηρίξει την ομαδική αλληλεπίδραση (Shirky)
 - Μέσω επικοινωνίας (σύγχρονης/ασύγχρονης), επίγνωσης των ενεργειών του κάθε ατόμου και των συνεπειών που αυτές έχουν στη συνεργασία.



Web 2.0

Εύκολη συγκέντρωση και το διαμοιρασμό πόρων

Συνεργατική συγκέντρωση και ταξινόμηση πληροφοριών

Ενεργή και συνεχή παρακολούθηση της ροής πληροφοριών από διάφορες πηγές, με αυτόματο τρόπο

Προσωπικοποίηση στην αναζήτηση και διαχείριση πληροφοριών, μέσα από συσσωρευτική παρουσίασή τους, από διαφορετικές πηγές και τεχνολογικές πλατφόρμες

Ευκολία στη χρήση και πρόσβαση με πολλούς τρόπους



Web 1.0 ↔ Web 2.0

Web 1.0

Απλή μετάδοση πληροφοριών
Δημοσίευση (publishing)
Προσωπικές σελίδες
Διαχείριση περιεχομένου
Κατηγοριοποίηση και ιεραρχική
ταξινόμηση
Επίπονη παραγωγή υλικού
Στατικό περιεχόμενο
Πλαίσια (frames)

Web 2.0

Συνεργατική ανάπτυξη υλικού
Συμμετοχή
Ιστολόγια (Blogs)
Wikies
Διασυνδεδεμένη ταξινόμηση με
χρήση ετικετών
Διαρκής αλληλεπίδραση
Δυναμικά αναπτυσσόμενο
περιεχόμενο
Επίπεδα (layers)



Ιστολόγια (Weblogs) 1/3

Εύκολα ανανεώσιμοι *προσωπικοί* ιστοχώροι καταχώρησης πληροφοριών, σε πολυμεσική και πολυτροπική μορφή, με *χρονολογική* σειρά.



Ιστολόγια (Weblogs)

Εύκολα ανανεώσιμοι *προσωπικοί* ιστοχώροι καταχώρησης πληροφοριών, σε πολυμεσική και πολυτροπική μορφή, με *χρονολογική* σειρά.

Απλό κείμενο, εικόνες, σύνδεσμοι, αναμετάδοση βίντεο και ήχου (streaming)

Βίντεο, φωτογραφίες, κείμενο, ήχος



Ιστολόγια (Weblogs)

- Κάθε καταχώρηση χαρακτηρίζεται από *λέξεις κλειδιά* \Rightarrow Εύκολη αναζήτηση και προσπέλαση
- Κάθε επισκέπτης του ιστολογίου μπορεί να σχολιάσει οποιαδήποτε καταχώρηση
- Σε κάθε καταχώρηση αντιστοιχεί αυτόματα μια διεύθυνση (URL), ώστε να χαρακτηρίζεται μονοσήμαντα και να είναι προσβάσιμη από οπουδήποτε.



Ιστολόγια (Weblogs)

Στη νεότερη μορφή τους τα ιστολόγια:

- Επιτρέπουν τη διασύνδεση με το περιεχόμενο άλλων ιστολογίων (trackback – ringback)
- Παρέχουν πρόσθετα εργαλεία για τη διαχείριση του περιεχομένου
- Παρέχουν τη δυνατότητα καταχώρησης συνδέσεων προς άλλα ιστολόγια με τη μορφή “αγαπημένων” (blogroll)



Ιστολόγια (Weblogs)

Χρήσεις

- Μέσο έκφρασης
- Μέσο επικοινωνίας
- Μέσο ανταλλαγής απόψεων και πληροφοριών



Ιστολόγια (Weblogs)

Εκπαιδευτικές Χρήσεις

- Εργαλεία επικοινωνίας (καθηγητές – μαθητές, μαθητές – μαθητές)
- Ανάρτηση ανακοινώσεων και πληροφοριών (καθηγητές) προκαλώντας την ενεργή συμμετοχή των μαθητών. Για παράδειγμα:
 - Καλούνται να δημοσιεύσουν υλικό – πληροφορίες για να δεχτούν ανατροφοδότηση από καθηγητή/συμμαθητές
 - Χρησιμοποιούν το blog σαν προσωπικό ημερολόγιο – εργαλείο αυτοαξιολόγησης και αναστοχασμού (Σιγάλα & Χρήστου, 2008)
- *Συστήματα διαχείρισης γνώσης*: αξιολόγηση, κατηγοριοποίηση και προσπέλαση αποθηκευμένου διδακτικού υλικού. Προσαρμογή στις ανάγκες των μαθητών (Farmer & Bartett-Breg, 2005)



Wikis

Επιτρέπουν τη συνεργατική ανάπτυξη πληροφοριακού υλικού, χωρίς να είναι απαραίτητες σύνθετες τεχνικές γνώσεις

Καταγράφονται οι μεταβολές του περιεχομένου και τηρείται ιστορικό ενεργειών (versioning), επιτρέποντας την επαναφορά σε προηγούμενη κατάσταση (rollback).

- Ειδοποιούνται οι συμμετέχοντες για την πραγματοποίηση αλλαγών, ώστε να αναζητήσουν εύκολα μόνο το νεώτερο υλικό



Wikis

Χρήσεις

- Βάσεις δεδομένων
- Πηγές πληροφόρησης
- Συνεργατικά εργαλεία (π.χ. συνεργατική δημιουργία εγγράφων)
- Διαχείριση προσωπικών πληροφοριών (online επαγγελματική ατζέντα)



Wikipedia is sustained by people like you. Please **donate** today.

Log in / create account



navigation

- Main page
- Contents
- Featured content
- Current events
- Random article

search

interaction

- About Wikipedia
- Community portal
- Recent changes
- Contact Wikipedia
- Donate to Wikipedia
- Help

toolbox

- What links here
- Related changes
- Upload file
- Special pages
- Printable version

[article](#) [discussion](#) [edit this page](#) [history](#)

Web 2.0

From Wikipedia, the free encyclopedia

Web 2.0 is a living term describing changing trends in the use of [World Wide Web](#) technology and [web design](#) that aims to enhance [creativity](#), information sharing, collaboration and functionality of the web. Web 2.0 concepts have led to the development and evolution of web-based communities and [hosted services](#), such as [social-networking sites](#), [video sharing sites](#), [wikis](#), [blogs](#), and [folksonomies](#). The term became notable after the first [O'Reilly Media Web 2.0 conference](#) in 2004.^{[2][3]} Although the term suggests a new version of the [World Wide Web](#), it does not refer to an update to any technical specifications, but to changes in the ways [software developers](#) and [end-users](#) utilize the Web. According to [Tim O'Reilly](#):

“ Web 2.0 is the [business revolution](#) in the [computer industry](#) caused by the move to the [Internet](#) as [platform](#), and an attempt to understand the rules for success on that new platform.^[4] ”

Some technology experts, notably [Tim Berners-Lee](#), have questioned whether one can use the term in any meaningful way, since many of the technology components of "Web 2.0" have existed since the early days of the Web.^{[5][6]}



A [tag cloud](#) (constructed by [Markus Angermeier](#)^[1]) presenting some of the [themes](#) of Web 2.0.

Contents [\[hide\]](#)

- 1 Definition
- 2 Characteristics
- 3 Technology overview
- 4 Associated innovations
- 5 Web-based applications and desktops
 - 5.1 Internet applications
 - 5.2 XML and RSS
 - 5.3 Web APIs
- 6 Economics
- 7 Criticism
- 8 Trademark





WIKIPEDIA
The Free Encyclopedia

navigation

- [Main page](#)
- [Contents](#)
- [Featured content](#)
- [Current events](#)
- [Random article](#)

search

interaction

- [About Wikipedia](#)
- [Community portal](#)
- [Recent changes](#)
- [Contact Wikipedia](#)
- [Donate to Wikipedia](#)
- [Help](#)

toolbox

- [What links here](#)
- [Related changes](#)
- [Upload file](#)
- [Special pages](#)

[article](#) [discussion](#) [edit this page](#) [new section](#) [history](#)

Editing Talk:Web 2.0

From Wikipedia, the free encyclopedia

This is a **talk page**. Please respect the [talk page guidelines](#), and remember to [sign your posts](#) by typing four tildes (~~~~).

You are not currently [logged in](#). Editing this way will cause your [IP address](#) to be [recorded publicly](#) in [this page's edit history](#). If you [create an account](#), you can conceal your IP address and be provided with many other [benefits](#). Messages sent to your IP can be viewed on [your talk page](#).

Please do not save test edits. If you want to experiment, please use the [sandbox](#).

This page is 125 kilobytes long. It may be helpful to move older discussion into an archive subpage. See [Help:Archiving a talk page](#) for guidance.



ALERT: Web 1.0 is inherently different from Web 2.0! Why does this redirect?

```
{{WP Internet culture|class=B|importance=high|attention=no}}
{{onlinesource|year=2006|section=2006|author=Zbigniew Domaszewicz|title=Czy Web 2.0 to rewolucja w
internecie?|org=Gazeta Wyborcza|date=[[2006-03-06]]|url=http://szukaj.gazeta.pl/archiwum
/1,0,4595499.html?wyr=Wikipedia%2B}}
```

```
{| class="infobox" width="315px"
|-
! align="center" | [[Image:Vista-file-manager.png|50px|Archive]]<br />[[Wikipedia:How to archive a talk
page|Archives]]
----
```

```
|-
|
# [[Talk:Web 2.0/Archive 1|March 2005 &ndash; February 2006]]
# [[Talk:Web 2.0/Archive 2|March 2006 &ndash; May 2006]]
# [[Talk:Web 2.0/Archive 3|June 2006 &ndash; September 2006]]
|><!--Template:Archivebox-->
```

== Web 2.0 Criticism of original research ==

I am concerned a bit about the last sentence: "'Critics argue that Web 2.0 futurists are blinded by the technology and blissfully ignore the all too real control that governments and corporations can apply to communication media



Revision history of Talk:Web 2.0 - Wikipedia, the free encyclopedia - Mozilla Firefox

File Edit View History Bookmarks Tools Help

http://en.wikipedia.org/w/index.php?title=Talk:Web_2.0&action=history

Most Visited Getting Started Latest Headlines

Your *continued donations* keep Wikipedia running!

Log in / create account

article discussion edit this page new section history

Revision history of Talk:Web 2.0

From Wikipedia, the free encyclopedia
[View logs for this page](#)

Search in history

From year (and earlier): From month (and earlier):

(Latest | [Earliest](#)) View (newer 50) (older 50) (20 | 50 | 100 | 250 | 500)

For any version listed below, click on its date to view it. For more help, see [Help:Page history](#) and [Help:Edit summary](#).
 External tools: [Revision history statistics](#) • [Revision history search](#) • [Page view statistics](#)

(cur) = difference from current version, (last) = difference from preceding version, m = minor edit, → = section edit, ← = automatic edit summary

- (cur) (last) 19:05, 15 August 2008 [Gramery](#) (Talk | contribs) (128,144 bytes) (→*Definition: comment on a minor? edit I made to section Definition in the article, asking for cooments as to whether I changed the intent of the sentence, by my edit.*) (undo)
- (cur) (last) 08:58, 15 August 2008 [Pujac](#) (Talk | contribs) (127,304 bytes) (→*Confused*) (undo)
- (cur) (last) 12:37, 7 August 2008 [Pratheepraj](#) (Talk | contribs) (127,192 bytes) (→*News, Articles and White Paper Section under External Links Section*) (undo)
- (cur) (last) 19:54, 6 August 2008 [ZimZalaBim](#) (Talk | contribs) (127,093 bytes) (→*News, Articles and White Paper Section under External Links Section: removed it!*) (undo)
- (cur) (last) 13:55, 6 August 2008 [Pratheepraj](#) (Talk | contribs) (126,665 bytes) (→*new sub section added*) (undo)
- (cur) (last) 19:54, 28 July 2008 [SineBot](#) (Talk | contribs) m (126,370 bytes) (*Signing comment by 198.212.176.10 - " →Does CSS need to be dressed up for Web 2.0: "*) (undo)
- (cur) (last) 19:52, 28 July 2008 [198.212.176.10](#) (Talk) (126,115 bytes) (→*Does CSS need to be dressed up for Web 2.0*) (undo)
- (cur) (last) 12:31, 12 July 2008 [Towel401](#) (Talk | contribs) m (126,074 bytes) (*Reverted edits by 80.191.2.35 (talk) to last version by ForestAngel*) (undo)
- (cur) (last) 09:30, 12 July 2008 [80.191.2.35](#) (Talk) (113,598 bytes) (undo)
- (cur) (last) 16:25, 1 July 2008 [ForestAngel](#) (Talk | contribs) (126,074 bytes) (→*Another Web 2.0 Definition*) (undo)

Images: 2/2 Loaded: 26 KB Speed: 18.88 KB/s Time: 1.389 Done



Wikis

Εκπαιδευτικές Χρήσεις

- Χρησιμοποιούνται σε μαθητοκεντρικές, συνεργατικές δραστηριότητες
- *Συστήματα διαχείρισης περιεχομένου:* συνεργατική κατασκευή, διασύνδεση και τροποποίηση περιεχομένου
- *Κοινόχρηστοι χώροι εργασίας:* Διευκολύνουν την πρόσβαση σε πληροφοριακό υλικό, την επικοινωνία και την οργανωτική λειτουργία μιας ομάδας



Wikis

Wiki

Ένας τρόπος δημοσίευσης περιεχομένου, επικοινωνίας και συνεργασίας (Σιγάλα & Χρήστου, 2008)



Tagging & Social Bookmarking

Tag (ετικέτα)

Λέξη κλειδί που περιγράφει ένα διαδικτυακό πόρο. Μπορεί να προστεθεί από οποιοδήποτε χρήστη-επισκέπτη και δεν υπόκειται σε κάποιο τυποποιημένο σύστημα ταξινόμησης



Blog Archive

Blog Archive ▾

Post Tags

- ◆ **technology** (60)
- ◆ **elearning** (56)
- ◆ **podcasting** (40)
- ◆ **Training2004** (34)
- ◆ **blogging** (34)
- ◆ **life** (28)
- ◆ **ASTD** (16)
- ◆ **web2.0** (14)
- ◆ **google** (13)
- ◆ **social learning** (13)
- ◆ **TwoBrains** (12)
- ◆ **elearning2.0** (12)
- ◆ **education** (11)
- ◆ **Learning2006** (10)
- ◆ **games** (10)
- ◆ **LMS** (9)

g

1

h

is not

stuck

erizon

uld

erve.



Tagging & Social Bookmarking

Κοινωνικό Μαρκάρισμα (Social Bookmarking)

Χρήση ετικετών (tags) για την περιγραφή και κατηγοριοποίηση μιας λίστας συνδέσμων



Delicious - Mozilla Firefox

File Edit View History Bookmarks Tools Help

http://delicious.com/

Most Visited Getting Started Latest Headlines

Your bookmarks will organize themselves.
Tag your bookmarks. Collections will naturally emerge.

Learn More

HIDE INTRO

Search the biggest collection of bookmarks in the universe... Search

Popular Bookmarks Explore Tags

The most popular bookmarks on Delicious right now
See more Popular bookmarks

New bookmarks saved in the last minute 2 3 5

	Odd Line: 9 Mental Math Tricks <small>SAVE</small>	103	math mathematics tricks tips hacks
	Un immense porte avions fait à l'aide de Legos! <small>SAVE</small>	90	lego fun photo cool interesting
	45 Explosively Colorful Photoshop Effects - PSDTUTS <small>SAVE</small>	324	photoshop tutorials tutorial inspiration design
	oktapodi on Vimeo <small>SAVE</small>	79	animation video funny octopus 3d
	Political Pulse The Associated Press-Yahoo! News Poll on Yahoo! News <small>SAVE</small>	70	obama politics race racism polls
	YouTube - New Family - Jerry Seinfeld and Bill Gates (Long Version) <small>SAVE</small>	74	microsoft seinfeld video windows gates

Popular Tags

- design
- blog
- video
- software
- tools
- music
- programming
- webdesign
- reference
- tutorial
- art
- web
- howto
- javascript
- free
- linux
- web2.0
- development
- google
- inspiration

Images: 11/11 Loaded: 34 KB Speed: 93.92 KB/s Time: 0.362 Done

Δευτέρα, 22 Σεπτεμβρίου 2008



Delicious - Mozilla Firefox

File Edit View History Bookmarks Tools Help

http://delicious.com/?view=tags

Most Visited Getting Started Latest Headlines

delicious
social bookmarking

It's Free! [Join Now](#) [Sign In](#)

Dish out your bookmarks to friends.
And see what others are sharing with you.

[Learn More](#)

HIDE INTRO

Search the biggest collection of bookmarks in the universe... [Search](#)

[Popular Bookmarks](#) [Explore Tags](#)

Tags are keywords people use to describe their bookmarks [→](#)

[Learn more about tags](#)

Category	Bookmark Title	Count
javascript	gameQuery SAVE	107
	10 Smart Javascript Techniques to Improve Your UI - NETTUTS SAVE	1393 <small>PEOPLE</small>
	Intro to Unintrusive JavaScript with Django SAVE	139
museum	Design Museum London SAVE	2088
	California Academy of Sciences SAVE	270
	Exploratorium: the museum of science, art and human perception SAVE	2237
ipod	Ukoosoft - Provide Easy-to-Use Multimedia Processing Tools SAVE	100
	Appulo.us : The iPhone and iPod Touch Application Index SAVE	245
	Find & Track iPhone Apps, Fast Aptism SAVE	746
books	Book Publishing Companies - Publishing Books - WEbook Online Company SAVE	5911
	Goodreads SAVE	

Popular Tags

- design
- blog
- video
- software
- tools
- music
- programming
- webdesign
- reference
- tutorial
- art
- web
- howto
- javascript
- free
- linux
- web2.0

Images: 1/1 | Loaded: 26 KB | Speed: 21.78 KB/s | Time: 1.195 | http://delicious.com/url/efca3fc59c9129d3d15804fed2b69d60

Tagging & Social Bookmarking

Folksonomy

Κατηγοριοποίηση πόρων-πληροφοριών, χρησιμοποιώντας ένα σύνολο από ετικέτες, κατασκευασμένες από ένα άτομο, για προσωπική του χρήση



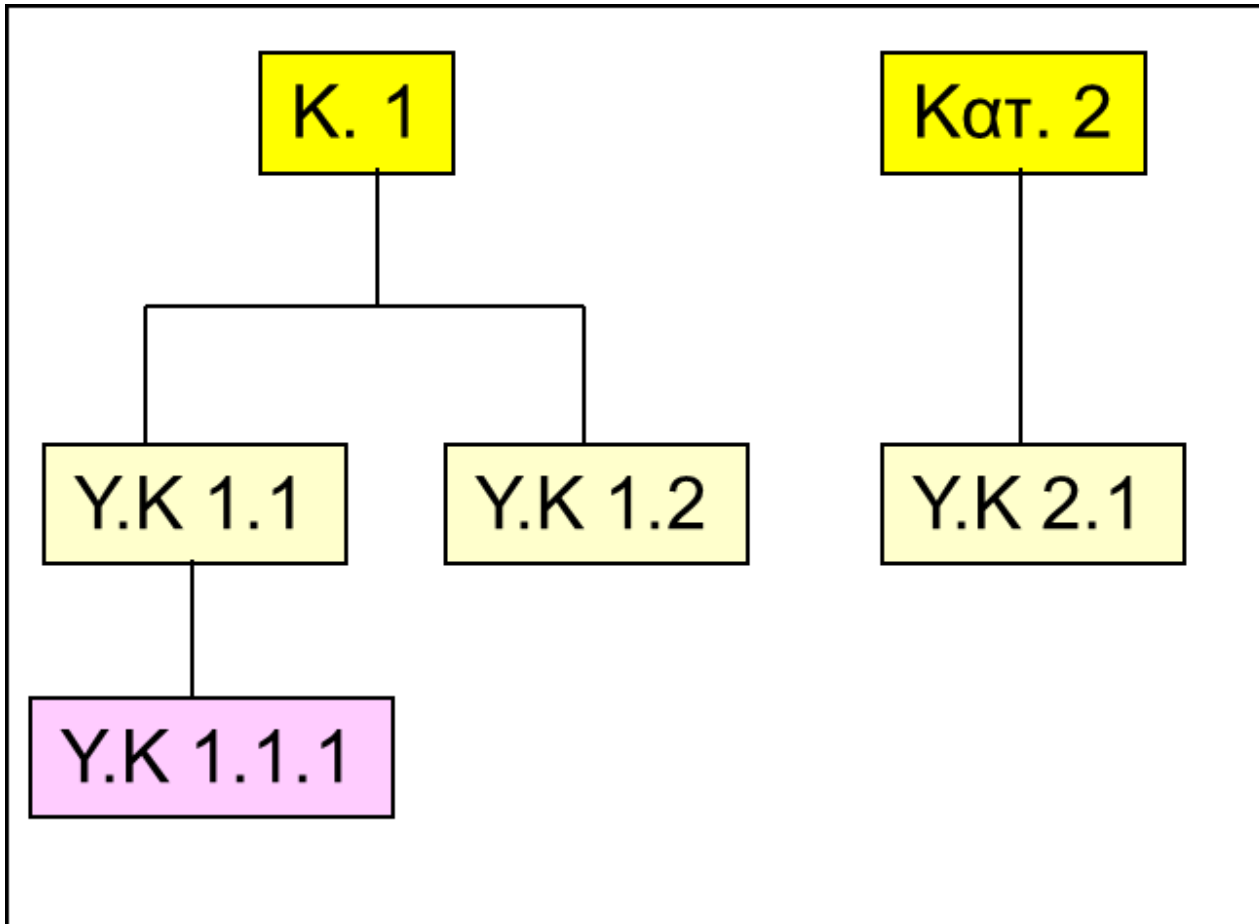

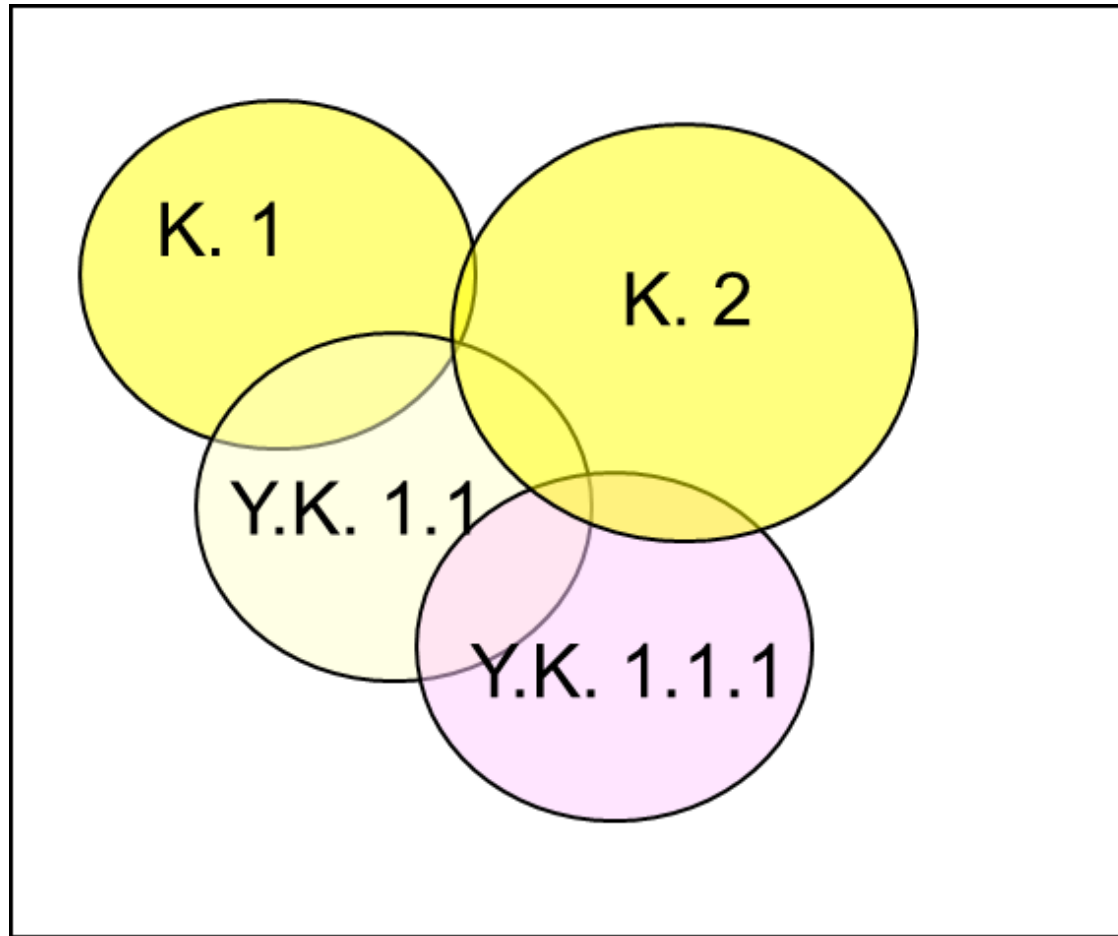

Νέφος ετικετών (Tag Cloud)



Πολυμέσα

- Διαμοιρασμός, αρχειοθέτηση και σχολιασμός εικόνων
- Διαμοιρασμός, αρχειοθέτηση και σχολιασμός ήχων (podcast)
- Διαμοιρασμός, αρχειοθέτηση και σχολιασμός βίντεο (vodcast)



Χωρικές και Γεωγραφικές υπηρεσίες



Κοινωνικά παιχνίδια



Web 2.0 και Εκπαίδευση

- Μεταστροφή των εκπαιδευτικών προσεγγίσεων:
 - Έμφαση στην ενεργοποίηση των μαθησιακών μηχανισμών και όχι στο διδακτικό περιεχόμενο (Owen et al, 2006)
 - Η ανάγκη για συνεχιζόμενη εκπαίδευση και κατάρτιση, απαιτεί κατανόηση του μηχανισμού της μάθησης



Web 2.0 και Εκπαίδευση

- Η νέα γενιά μαθητών χρησιμοποιεί καθημερινά Νέες Τεχνολογίες (και Web 2.0 υπηρεσίες):
 - Ιστολόγια, επικοινωνία, διαμοιρασμός πολυμεσικών αρχείων.
 - Έχουν στη διάθεσή τους πληθώρα πληροφοριών και μαθαίνουν να τις διαχειρίζονται αποτελεσματικότερα, συνεισφέροντας οι ίδιοι στην οικοδόμησή τους (πχ Wikipedia)
 - Αναπτύσσουν μια φυσική ροπή προς την πολυδιεργασία (multitasking), παρουσιάζουν προσαρμοστικότητα προς τις γοργές (τεχνολογικές) εξελίξεις (Jennings, 2006)



Web 2.0 και Εκπαίδευση

- Η έρευνα εστιάζει στην καταγραφή και κατανόηση των ιδιαίτερων χαρακτηριστικών του *Κοινωνικού Λογισμικού* και των υφιστάμενων τρόπων αξιοποίησής τους \Rightarrow ανάπτυξη δραστηριοτήτων και σταδιακή ένταξή τους στην εκπαιδευτική διαδικασία



Web 2.0 και Εκπαίδευση

- Έντονη δραστηριότητα κυρίως στην τριτοβάθμια εκπαίδευση:
 - Ιστολόγια (επικοινωνία, ανταλλαγή πληροφοριών)
 - Wikis (π.χ. συνεργατική συγγραφή κειμένων)
 - Διαμοιρασμός πολυμεσικού υλικού (διαφάνειες ή/και βίντεο διαλέξεων, φωτογραφικό υλικό)
 - Συνδυασμός υπηρεσιών για την ανάπτυξη *Συστημάτων Διαχείρισης Μαθημάτων*.





The whole Merode Altarpiece

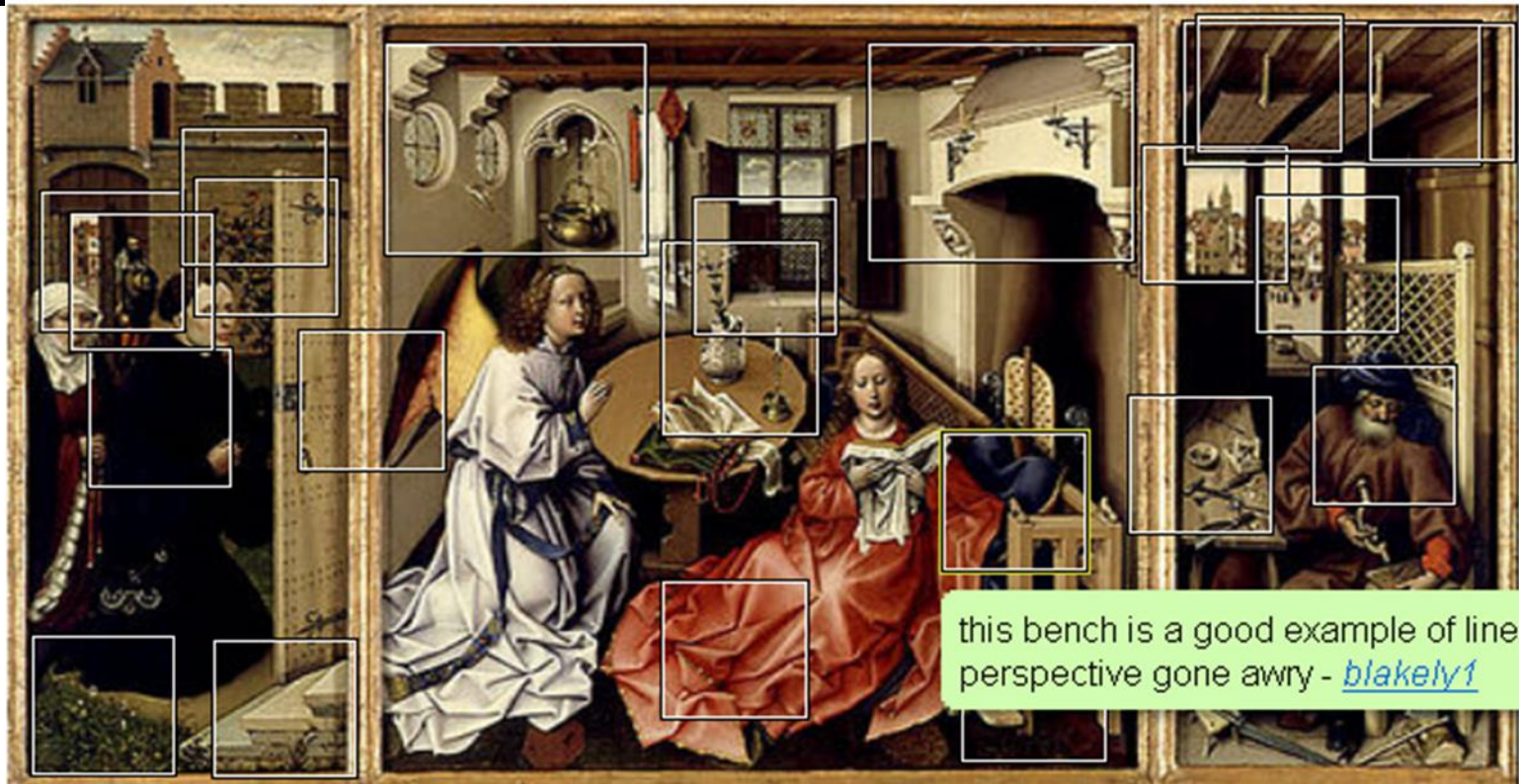

This photo has notes. Move your mouse over the photo to see them.

Comments



Web 2.0 και Εκπαίδευση

Second Life

- Παρουσίαση εγκαταστάσεων ακαδημαϊκών ιδρυμάτων (π.χ. Ohio State University)
- Υλοποίηση επιστημονικών διαλέξεων μέσα σε ένα εικονικό αμφιθέατρο (π.χ. Harvard Law School)
- Αναπτύσσεται η παρουσία μουσείων, ώστε να είναι επισκέψιμα
- Αναπτύσσεται η παρουσία ερευνητικών εργαστηρίων



Συζήτηση

Υφιστάμενες Εφαρμογές Web 2.0

Οργανωτική λειτουργία σχολείου

- Παρουσίαση σχολείου (πληροφοριακό υλικό)
- Ανακοινώσεις – Νέα
- Περιγραφή δράσεων, εντός και εκτός τάξης
- Επικοινωνία με τον υπόλοιπο κόσμο
- Αναζήτηση υποστήριξης από φορείς και συνεργασιών με άλλα σχολεία ή/και φορείς
- Διοικητικές εργασίες

Εκπαιδευτικές εφαρμογές

- Εποπτικό μέσο και πηγή πληροφόρησης για τη διδασκαλία διαφόρων γνωστικών αντικειμένων:
 - Λίστα πρόσθετου διδακτικού υλικού με υπηρεσίες *Κοινωνικού Μαρκαρίσματος*, προς αξιολόγηση ⇨ αφομοίωση ύλης – ανάπτυξη κριτικής σκέψης
 - Προσωπικά Ημερολόγια με χρήση ιστολογίων



Παράδειγμα προσχεδίου εκπαιδευτικής δραστηριότητας

Η Καταστροφή της Σμύρνης

Τάξη: 6^η Δημοτικού

Φάση	Ενέργειες
1	Ο εκπαιδευτικός διηγείται την ιστορία, χρησιμοποιώντας χάρτη. Δείχνει τη Σμύρνη κι εξηγεί τις μετακινήσεις των προσφύγων και τους οικισμούς που δημιούργησαν
2	Προβολή βίντεο για τη διαβίωση στους καταυλισμούς το πρώτο διάστημα, αλλά και την μετέπειτα πρόοδο
3	Τα παιδιά καλούνται να εντοπίζουν και να μαρκάρουν τις αναφερθείσες περιοχές στο Google Earth με geotags.
4	Αναζητούν υλικό (κείμενα και φωτογραφίες) για να τις προσθέσουν στα σημάδια που έβαλαν
5	Βιωματική δραστηριότητα (<i>Ο Μπόγος του Πρόσφυγα</i>)



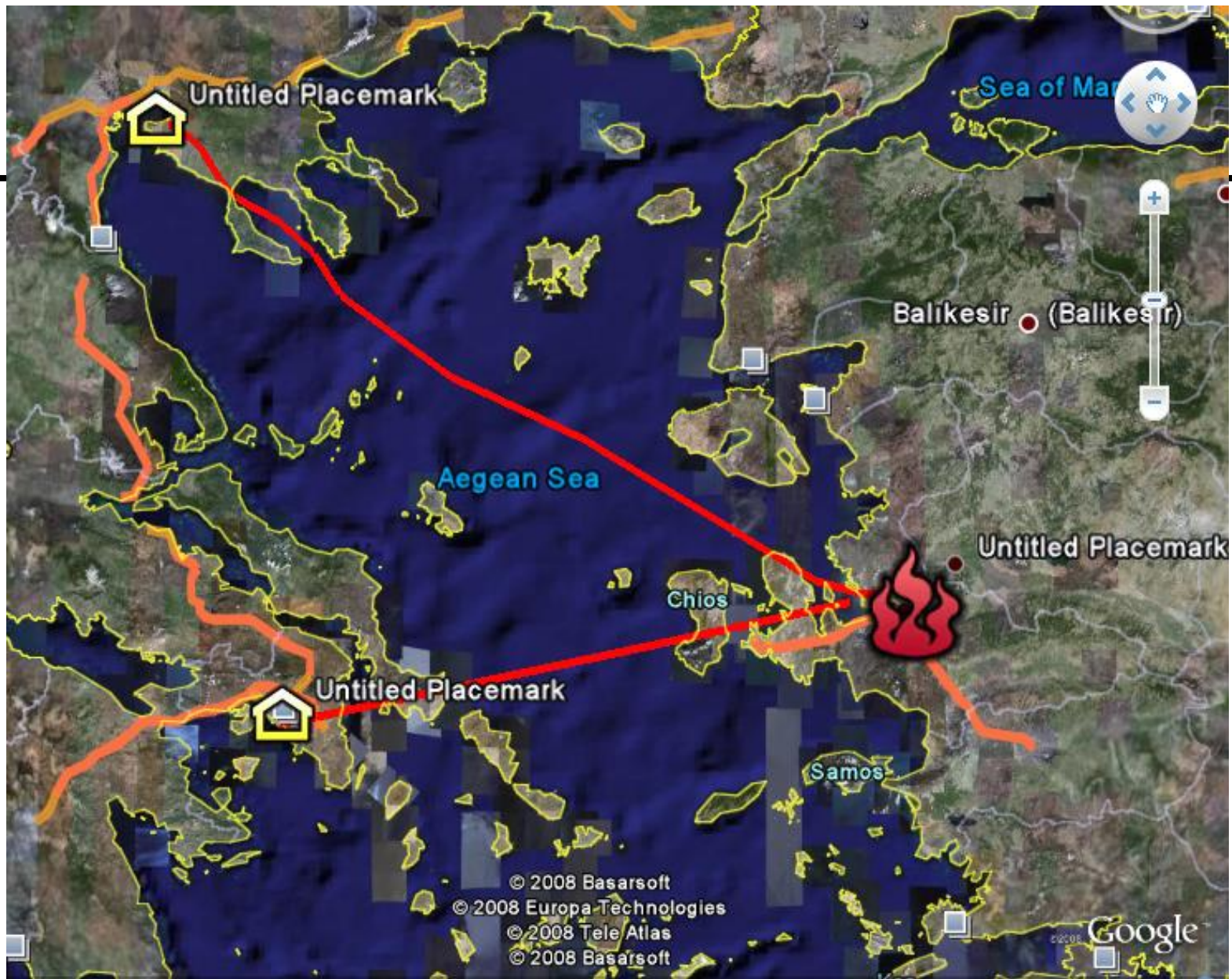





Παγκόσμιος Χάρτης > Greece > Attiki > Athens

Athens' Former refugees' Homes

Δείτε τη στο Google Earth



από **Maria Maniatiopoulou**

Αυτή η φωτογραφία έχει επιλεγεί για το Google Earth (?) - ID: 1698343

Εγγραφείτε για να σχολιάσετε. Συνδεθείτε εάν έχετε ήδη εγγραφεί.



σε Athens, Attiki (Greece)

37° 59' 16.84'' N 23° 45' 14.58'' E
Τοποθετημένη λάθος; Προτείνετε νέα θέση

Χαρακτηρίστε τη φωτογραφία:

ακατάλληλη ή προσβλητική

Από τις καλύτερες

Παράδειγμα προσχεδίου εκπαιδευτικής δραστηριότητας

• Συγκριτική έρευνα

	<u>Ομάδα Α</u>	<u>Ομάδα Β</u>
Διδασκαλία	Παραδοσιακή	Με Web 2.0 υπηρεσίες
Εργαλεία	<ul style="list-style-type: none">■ Χάρτης■ Μπόγος με πραγματικά αντικείμενα■ Βίντεο & Φωτογραφίες	<ul style="list-style-type: none">■ Χάρτης■ Google Earth■ Youtube■ Flickr■ Μπόγος (εικονικός)
Αξιολόγηση	Τεστ γνώσεων (γραπτό και με χρήση Google Earth) Ποιοτική αξιολόγηση ιστοριών	



Συμπεράσματα

- Τα Web 2.0 εργαλεία περιλαμβάνουν μια δυναμική, για να αναδειχτούν σε χρήσιμο εργαλείο, μέσα και έξω από την τάξη:
 - Ως εργαλείο επικοινωνίας, εργασίας και συνεργασίας, στα πλαίσια της οργανωτικής δομής του σχολείου
 - Ως εκπαιδευτικό εργαλείο:
 - Σε αυτόνομες ενότητες
 - Στα πλαίσια της ευέλικτης ζώνης
 - Ημερολόγιο της τάξης (πχ σε ένα blog)
 - Τήρηση του Λευκώματος της τάξης με χρήση wiki



Συμπεράσματα

Παραδείγματα

- Επισκέψεις σε εικονικούς κόσμους:
 - Ακαδημαϊκό ίδρυμα - πως υλοποιείται μια διάλεξη
 - Μουσείο, ώστε να κατανοήσουν και τη σωστή συμπεριφορά μέσα σε ένα τέτοιο χώρο
- Οργάνωση πληροφοριών:
 - Μελέτη ενός χώρου πριν τον επισκεφτούν, από Google Earth (γεωγραφικά και άλλα στοιχεία)
 - Ψηφιακές φωτογραφίες από την επίσκεψη, αναρτώνται στο Google Earth
 - Συζήτηση σχετική με αυτά που είδαν και δημιουργία παρουσίασης



Τέλος ενότητας



Ευρωπαϊκή Ένωση
Ευρωπαϊκό Κοινωνικό Ταμείο

Με τη συγχρηματοδότηση της Ελλάδας και της Ευρωπαϊκής Ένωσης



Σημείωμα Αναφοράς

- Copyright Πανεπιστήμιο Δυτικής Μακεδονίας, Τμήμα Μηχανικών Πληροφορικής και Τηλεπικοινωνιών, Θαρρενός Μπράτισης.
«Εφαρμογές της Πληροφορικής στην Εκπαίδευση». Έκδοση: 1.0. Κοζάνη 2015.
Διαθέσιμο από τη δικτυακή διεύθυνση:
- <https://eclass.uowm.gr/courses/NURED281/>



Σημείωμα Αδειοδότησης

Το παρόν υλικό διατίθεται με τους όρους της άδειας χρήσης Creative Commons Αναφορά, Όχι Παράγωγα Έργα Μη Εμπορική Χρήση 4.0 [1] ή μεταγενέστερη, Διεθνής Έκδοση. Εξαιρούνται τα αυτοτελή έργα τρίτων π.χ. φωτογραφίες, διαγράμματα κ.λ.π., τα οποία εμπεριέχονται σε αυτό και τα οποία αναφέρονται μαζί με τους όρους χρήσης τους στο «Σημείωμα Χρήσης Έργων Τρίτων».



[1] <http://creativecommons.org/licenses/by-nc-nd/4.0/>

Ως Μη Εμπορική ορίζεται η χρήση:

- που δεν περιλαμβάνει άμεσο ή έμμεσο οικονομικό όφελος από την χρήση του έργου για το διανομέα του έργου και αδειοδόχο
- που δεν περιλαμβάνει οικονομική συναλλαγή ως προϋπόθεση για τη χρήση ή πρόσβαση στο έργο
- που δεν προσπορίζει στο διανομέα του έργου και αδειοδόχο έμμεσο οικονομικό

Διατήρηση Σημειωμάτων

Οποιαδήποτε αναπαραγωγή ή διασκευή του υλικού θα πρέπει να συμπεριλαμβάνει:

- το Σημείωμα Αναφοράς
- το Σημείωμα Αδειοδότησης
- τη δήλωση Διατήρησης Σημειωμάτων
- το Σημείωμα Χρήσης Έργων Τρίτων (εφόσον υπάρχει)

μαζί με τους συνοδευόμενους υπερσυνδέσμους.

