



Department of Mechanical Engineering



University of Western Macedonia



Εκτυπωτική Πρέσα
Gutenberg 1435

ΔΙΑΝΟΗΤΙΚΗ ΙΔΙΟΚΤΗΣΙΑ

Δρ. Παύλος Κιλιντζής

pkilintzis@uowm.gr



ΠΑΝΕΠΙΣΤΗΜΙΟ
ΔΥΤΙΚΗΣ ΜΑΚΕΔΟΝΙΑΣ



ΤΙ ΕΙΝΑΙ ΔΙΑΝΟΗΤΙΚΗ ΙΔΙΟΚΤΗΣΙΑ (ΔΙ)?

- Τα δικαιώματα των δημιουργών επί των δημιουργημάτων που είναι αποτέλεσμα της ανθρώπινης διάνοησης και δημιουργικότητας και συνιστούν **άυλα περιουσιακά στοιχεία**
- Η προστασία της Διανοητικής Ιδιοκτησίας μετατρέπει τα άυλα περιουσιακά στοιχεία σε **αποκλειστικά δικαιώματα ιδιοκτησίας** που δύναται να μετατραπούν σε πολύτιμα οικονομικά κεφάλαια και περιουσιακά στοιχεία.



Η ΠΡΟΣΤΑΣΙΑ ΤΗΣ ΔΙ ΩΣ ΟΙΚΟΝΟΜΙΚΟ ΚΕΦΑΛΑΙΟ

Παραδείγματα (Λίστα Forbes 2019)

- **Google**

167,5 δισ. \$ αξία εμπορικής ταυτότητας



- **NIKE**

36,8 δισ. \$ αξία εμπορικής ταυτότητας



- **Pfizer - Teva**

Η φαρμακευτική βιομηχανία Teva υποχρεώθηκε να πληρώσει 2,15 δισ \$ το 2013 στην Pfizer για αντιγραφή χωρίς άδεια, του φαρμάκου Protonix. Μέχρι σήμερα θεωρείται η μεγαλύτερη αποζημίωση για παραβίαση ΔΙ.



Η ΠΡΟΣΤΑΣΙΑ ΤΗΣ ΔΙ ΩΣ ΟΙΚΟΝΟΜΙΚΟ ΚΕΦΑΛΑΙΟ - ΠΑΡΑΔΕΙΓΜΑ ΝΟΚΙΑ

**Nokia: Οι αγώνες της επιχείρησης για τη διαφύλαξη του
Brand και των ΔΙ**

Σεπτέμβριος 2013

Συμφωνία με την Microsoft
ύψους 7,6 δις \$ για εξαγορά της
επιχείρησης

Μάιος 2017

Συμφωνία επίλυσης
της δικαστικής διαμάχης
με την Apple – αποζημίωση
2 δις \$

NOKIA
Connecting People



Η ΠΡΟΣΤΑΣΙΑ ΤΗΣ ΔΙΩΣ ΟΙΚΟΝΟΜΙΚΟ ΚΕΦΑΛΑΙΟ

(Τα 15 πρώτα brands σε αξία - λίστα Forbes, 2019)



#1 Apple



#6 Coca-Cola



#11 AT&T



#2 Google



#7 Samsung



#12 Louis Vuitton



#3 Microsoft



#8 Disney



#13 Intel



#4 Amazon



#9 Toyota



#14 NIKE



#5 Facebook



#10 McDonald's



#15 Cisco



Η ΠΡΟΣΤΑΣΙΑ ΤΗΣ ΔΙ ΩΣ ΟΙΚΟΝΟΜΙΚΟ ΚΕΦΑΛΑΙΟ

(Τα 15 πρώτα brands σε αξία - λίστα Forbes, 2014)

1		Apple	6		McDonald's	11		BMW
2		Microsoft	7		General Electric	12		Cisco
3		Google	8		Samsung	13		Intel
4		Coca-Cola	9		Toyota	14		Disney
5		IBM	10		Louis Vuitton	15		Oracle



Η ΔΙΑΝΟΗΤΙΚΗ ΙΔΙΟΚΤΗΣΙΑ - Χρησιμότητα

- ✓ Αποτελεί ξεχωριστό περιουσιακό στοιχείο της κάθε επιχείρησης
- ✓ Παρέχει ανταγωνιστικό πλεονέκτημα και πλεονεκτική θέση στην αγορά
- ✓ Μπορεί να παράσχει πρόσθετο σταθερό εισόδημα από άδειες εκμετάλλευσης (franchise, κλπ)
- ✓ Χρησιμοποιείται ως διαπραγματευτικό πλεονέκτημα για την επιχείρηση
- ✓ Η διασφάλισή της αποτρέπει τυχόν καταπατητές



ΕΙΔΗ ΠΡΟΣΤΑΣΙΑΣ ΤΗΣ ΔΙΑΝΟΗΤΙΚΗΣ ΙΔΙΟΚΤΗΣΙΑΣ

Διανοητική Ιδιοκτησία	Βιομηχανική Ιδιοκτησία	Εφευρέσεις	ΔΕ ΠΥΧ OBI
		Διακριτικά Σήματα	Εμπορικά σήματα Υπ. Αν. & Επεν.
			Γεωγραφικοί προσδιορισμοί, Ονομασίες προέλευσης Υπ. Αγρ. Αν. & Τροφ. - Ε.Ε.
	Εξωτερική εικόνα ενός προϊόντος	Βιομηχανικά Σχέδια OBI	
	Πνευματική Ιδιοκτησία	Λογοτεχνία Τέχνη Πολιτιστικά έργα Λογισμικό	Πνευματικά και συγγενικά δικαιώματα ΟΠΙ
Εμπιστευτικές Επιχειρηματικές Πληροφορίες		Εμπορικά μυστικά, Συμφωνίες Εμπιστευτικότητας OBI	



Εμπορικό Σήμα

(Υπ. Αναπ. & Επενδύσεων – Δ/νση Σημάτων)

<http://efiling.gge.gr/sp-ui-tmefiling/>

- Η εικόνα και το λογότυπο μιας επιχείρησης
- Κάθε σχέδιο γραφικής παράστασης που ξεχωρίζει τα προϊόντα / υπηρεσίες μιας επιχείρησης από εκείνα άλλων επιχειρήσεων (πχ λέξεις, ονόματα, σχέδια, απεικονίσεις, αριθμοί, ήχοι, μουσικές φράσεις, σχήματα προϊόντος ή συσκευασίας)
- Διάρκεια για 10 χρόνια και ανανεώνεται ανά 10ετία



Πνευματικά & Συγγενικά Δικαιώματα (Copyright) (Οργανισμός Πνευματικής Ιδιοκτησίας) www.opi.gr

Πνευματικά δικαιώματα

Προστατεύεται ο δημιουργός

Προστατεύεται κάθε πρωτότυπο πνευματικό δημιούργημα λόγου, τέχνης, επιστήμης που εκφράζεται με οποιαδήποτε μορφή

Επίσης προστατεύονται οι βάσεις δεδομένων και τα προγράμματα ηλεκτρονικών υπολογιστών

Διάρκεια όση η ζωή του δημιουργού και επιπλέον 70 χρόνια μετά το θάνατό του

Συγγενικά δικαιώματα

Προστατεύεται ο ερμηνευτής των έργων, ο παραγωγός των υλικών φορέων και ο ραδιοτηλεοπτικός σταθμός που εκπέμπει ο εκδότης

Διάρκεια 50 - 70 χρόνια μετά την ημερομηνία της εκτέλεσης/ ή ερμηνείας ανάλογα με την κατηγορία



Γεωγραφικοί Προσδιορισμοί ΠΓΕ Προστατευόμενη Γεωγραφική Ένδειξη

(Υπουργείο Αγροτικής Ανάπτυξης & Τροφίμων)

www.minagric.gr

Όνομασίες Προέλευσης ΠΟΠ (Προστατευόμενη Ονομασία Προέλευσης)

Προσδιορίζουν την περιοχή ενός γεωγραφικού προϊόντος ή τροφίμου του οποίου η ποιότητα και τα χαρακτηριστικά οφείλονται στο συγκεκριμένο γεωγραφικό περιβάλλον (πχ τυρί φέτα, κρόκος Κοζάνης, αγουρέλαιο Χαλκιδικής, σταφίδες σουλτανίνα)



Φυτικές Ποικιλίες

(Υπουργείο Αγροτικής Ανάπτυξης & Τροφίμων)
Δ/νση Εισροών Φυτικής Παραγωγής
www.minagric.gr

Προστατεύονται ποικιλίες όλων των βοτανικών γενών και ειδών συμπεριλαμβανομένων, μεταξύ άλλων, και των υβριδίων τους

Κοινοτικό Γραφείο Φυτικών Ποικιλιών CPVO – www.cpvo.europa.eu

Διεθνές Γραφείο Φυτικών Ποικιλιών UPOV – www.upov.int



ΕΝΑΛΛΑΚΤΙΚΟΙ ΤΡΟΠΟΙ ΠΡΟΣΤΑΣΙΑΣ

Πλεονεκτήματα

Μειονεκτήματα

Δημοσιοποίηση της εφεύρεσης (Δημοσίευση)

- Φθηνή
- Δεν επιτρέπει σε άλλους να προστατεύσουν την ίδια εφεύρεση

- Δεν παρέχει αποκλειστικότητα
- Αποκαλύπτει την εφεύρεση στους ανταγωνιστές

Εμπορικά Μυστικά

- Φθηνά να δημιουργηθούν αλλά κostoβόρα για να διατηρηθούν
- Δεν αποκαλύπτεται η εφεύρεση

- Καμία προστασία σε περίπτωση αντιγραφής
- Δυσκολία στην επιβολή τους
- Διαρρέουν συνήθως γρήγορα



ΟΡΓΑΝΙΣΜΟΣ ΒΙΟΜΗΧΑΝΙΚΗΣ ΙΔΙΟΚΤΗΣΙΑΣ (ΟΒΙ)

Ο ΟΒΙ παρέχει τις εξής υπηρεσίες:

- Έχει την αποκλειστική αρμοδιότητα για την προστασία των εφευρέσεων και των βιομηχανικών σχεδίων στην ελληνική επικράτεια.
- Παρέχει τεχνολογική πληροφόρηση από δημοσιευμένους τίτλους βιομηχανικής ιδιοκτησίας.



ΤΙ ΘΕΩΡΕΙΤΑΙ ΕΦΕΥΡΕΣΗ?

" Το οτιδήποτε δημιουργείται για πρώτη φορά και έχει τεχνικό χαρακτήρα"



ΤΙ ΕΙΝΑΙ ΕΦΕΥΡΕΣΗ

Οτιδήποτε έχει τεχνικό χαρακτήρα

Αντιπροσωπευτικές κατηγορίες:

- Συσκευές & μηχανήματα
- Μεμονωμένες μονάδες (modules) συσκευών και μηχανημάτων
- Συστήματα & διατάξεις συσκευών & μηχανημάτων
- Παραγωγικές μέθοδοι στη βιομηχανία
- Μέθοδοι διακίνησης και επεξεργασίας πληροφοριών σε πληροφοριακά και τηλεπικοινωνιακά συστήματα
- Χημικές ουσίες, ενώσεις & προϊόντα, καθώς και οι μέθοδοι παραγωγής αυτών
- Χρήσεις όλων των ανωτέρω

Επινόηση του ανθρώπινου πνεύματος με σκοπό την εκτέλεση κάποιας **τεχνικής λειτουργίας** ή την επίλυση κάποιου **τεχνικού προβλήματος**



ΠΟΙΟΣ Ο ΙΔΙΟΚΤΗΤΗΣ ΤΗΣ ΕΦΕΥΡΕΣΗΣ?

- ✓ Στην απόκτηση τίτλου βιομηχανικής ιδιοκτησίας μπορεί να προχωρήσει ο **εφευρέτης ή ο νόμιμος δικαιούχος μιας εφεύρεσης (κληρονόμος, συγγενής, κλπ)**
- ✓ Σε περίπτωση που **περισσότεροι του ενός** δημιούργησαν την εφεύρεση από **κοινού**, το δικαίωμα ιδιοκτησίας ανήκει **σε όλους εξ' αδιαιρέτου.**
- ✓ Σε περίπτωση που **περισσότεροι του ενός** δημιούργησαν την εφεύρεση αλλά **ανεξάρτητα** ο ένας από τον άλλον τότε το δικαίωμα ανήκει σε αυτόν που κατέθεσε **πρώτος** το δικαίωμα προστασίας



ΠΟΙΟΣ Ο ΙΔΙΟΚΤΗΤΗΣ ΤΗΣ ΕΦΕΥΡΕΣΗΣ?

(Κατηγορίες εφευρέσεων)

- ✓ Η **υπηρεσιακή εφεύρεση** (προϊόν συμβατικής σχέσης εργοδότη εργαζομένου) κατά την οποία το δικαίωμα ανήκει εξ' ολοκλήρου **στον εργοδότη** αλλά ο εργαζόμενος δικαιούται πρόσθετη αμοιβή.
- ✓ Η **εξαρτημένη εφεύρεση** (εφεύρεση από εργαζόμενο με χρήση μέσων της επιχείρησης που εργάζεται) κατά την οποία **40% στον εργοδότη και 60% στον εργαζόμενο και η αίτηση συνυποβάλλεται.**
- ✓ Η **ελεύθερη εφεύρεση** η οποία πραγματοποιείται από ιδιώτη ανεξάρτητο εφευρέτη και ανήκει εξ ολοκλήρου σ' αυτόν.



ΚΥΡΙΟΙ ΤΙΤΛΟΙ ΠΡΟΣΤΑΣΙΑΣ

- ✓ Δίπλωμα Ευρεσιτεχνίας (ΔΕ)
- ✓ Πιστοποιητικό Υποδείγματος Χρησιμότητας (ΠΥΧ)
- ✓ Πιστοποιητικό Καταχώρησης Βιομηχανικών Σχεδίων
ή Υποδειγμάτων (ΒΣ)



ΔΙΠΛΩΜΑ ΕΥΡΕΣΙΤΕΧΝΙΑΣ (ΔΕ)

- χορηγείται για
 - νέα δημιουργήματα
 - που έχουν προκύψει από εφευρετική δραστηριότητα
 - είναι βιομηχανικά εφαρμόσιμα
- αφορά προϊόν, μέθοδο, διαδικασία ή χρήση
 - ισχύει για 20 χρόνια
 - ελέγχεται το νέο της εφεύρεσης



ΔΙΠΛΩΜΑ ΕΥΡΕΣΙΤΕΧΝΙΑΣ (ΔΕ)

Η αίτηση για Δίπλωμα Ευρεσιτεχνίας μπορεί να είναι:

- **Εθνική (στον ΟΒΙ)**
- **Ευρωπαϊκή (στο Ευρωπαϊκό Γραφείο Πατεντών - ΕΡΟ*)**
- **Διεθνής (στον Παγκόσμιο Οργανισμό Πνευματικής Ιδιοκτησίας - WIPO**)**

*ΕΡΟ: European Patent Office www.epo.org

**WIPO: World Intellectual Property Organisation www.wipo.int



ΠΙΣΤΟΠΟΙΗΤΙΚΟ ΥΠΟΔΕΙΓΜΑΤΟΣ ΧΡΗΣΙΜΟΤΗΤΑΣ (ΠΥΧ)

- χορηγείται για
 - νέα αντικείμενα (όχι μεθόδους, διαδικασίες)
 - με καθορισμένο σχήμα και μορφή
 - είναι βιομηχανικά εφαρμόσιμα

- ισχύει για 7 χρόνια

- δεν ελέγχεται το νέο της εφεύρεσης (είναι ευθύνη του δημιουργού να το αποδείξει)



ΤΟ ΔΙΚΑΙΩΜΑ ΔΙΕΘΝΟΥΣ ΠΡΟΤΕΡΑΙΟΤΗΤΑΣ

Κατάθεση Αίτησης (εξέταση
προϋποθέσεων - λήψη πρωτοκόλλου)



Πληρωμή Τελών 6
μήνες από την Ημ/νια
1ης Κατάθεσης
(δυνατότητα αλλαγών από
τον δημιουργό)



**εντός 12 μηνών από την
ημ/νια κατάθεσης**

Επίκληση Προτεραιότητας
(Εθνικής Αίτησης)

για τις επόμενες καταθέσεις αιτήσεων ΔΕ
ή ΠΥΧ στις άλλες χώρες μέλη της
Σύμβασης Παρισίων



ΠΙΣΤΟΠΟΙΗΤΙΚΟ ΚΑΤΑΧΩΡΗΣΗΣ ΒΙΟΜΗΧΑΝΙΚΩΝ ΣΧΕΔΙΩΝ (ΒΣ)

Αποτελεί την εξωτερική ορατή εικόνα του συνόλου ή μέρους ενός βιομηχανικού ή βιοτεχνικού προϊόντος.

Το πιστοποιητικό χορηγείται για πέντε (5) έτη από την ημερομηνία καταχώρησής , με δυνατότητα ανανέωσης ανά 5ετία και συνολικά μέχρι 25 έτη.

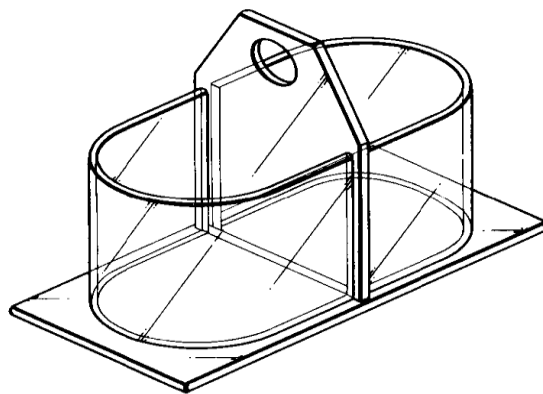

ΤΕΛΗ ΠΡΟΣΤΑΣΙΑΣ & ΑΝΑΝΕΩΣΗΣ * Στοιχεία έρευνας Π. Γκαγκανάτσου

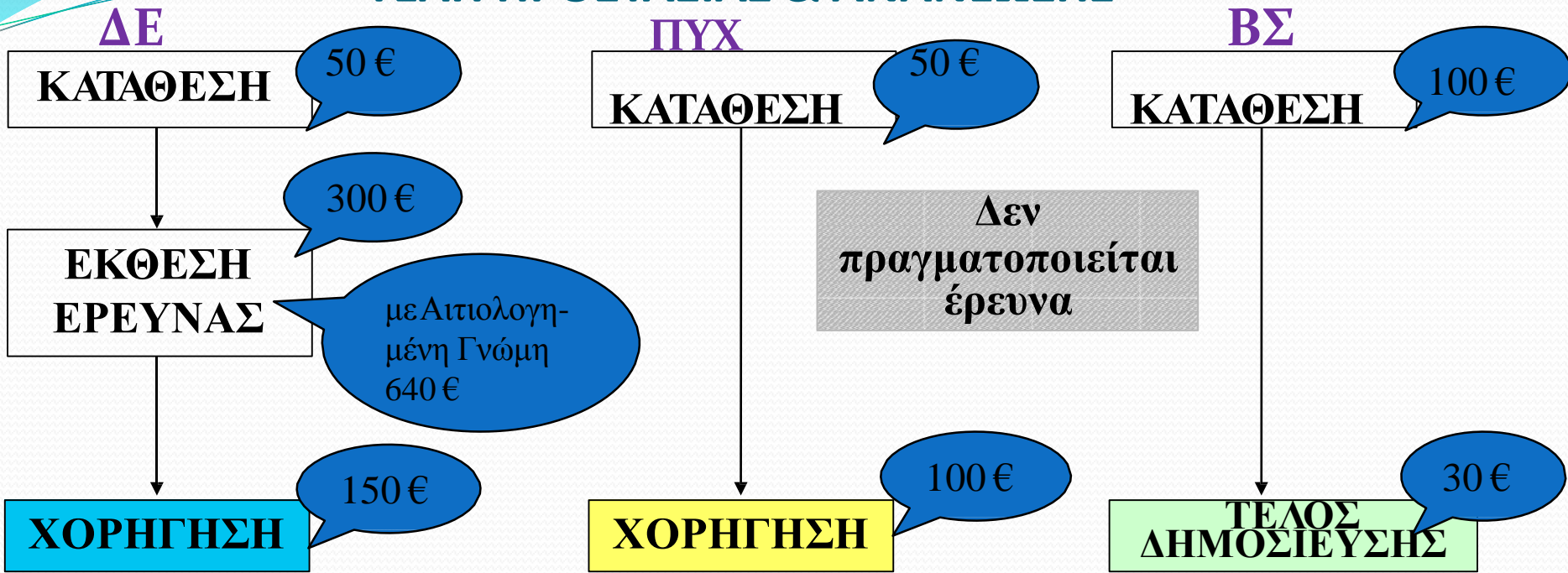

Ετήσια τέλη (20 έτη)

1 ^ο έτος	0 €
2 ^ο	0 €
3 ^ο	20 €
↓	
20 ^ο	1100 €

Ετήσια τέλη (7 έτη)

1 ^ο έτος	0 €
2 ^ο	0 €
3 ^ο	20 €
↓	
7 ^ο	100 €

Ετήσια τέλη (25 έτη)

1 ^η πενταετία	0 €
2 ^η	100 €
↓	
5 ^η	250 €



Τι μπορεί να προστατευθεί;



Δίπλωμα ευρεσιτεχνίας

- ολόκληρος ο μηχανισμός λειτουργίας του ή τα επιμέρους μέρη του
- η μέθοδος συναρμολόγησής του
- τα νέα υλικά από τα οποία αποτελείται
- το ενσωματωμένο λογισμικό για τη λειτουργία του

(Βιομηχανικό) Σχέδιο ή Υπόδειγμα

- το σχήμα του, η εμφάνισή του



Copyright

- το software αυτό καθαυτό
- τα εγχειρίδια λειτουργίας του
- τα εγχειρίδια επισκευής του

Βιομηχανικά(Εμπορικά) μυστικά (Trade secrets)

- η ταχύτητα περιστροφής του δίσκου ζεόλιθου

 **MORRIS**

Εμπορικό σήμα



ΔΗΜΟΣΙΕΥΣΗ ΑΙΤΗΣΕΩΝ/ΤΙΤΛΩΝ ΔΕ, ΠΥΧ & ΒΣ

@ ΠΟΥ ;

Στο ΕΔΒΙ (Ειδικό Δελτίο Βιομηχανικής Ιδιοκτησίας)

@ ΠΟΤΕ ;

18 μήνες μετά τη 1η προτεραιότητα
(εθνική αίτηση)

ή
μετά τη χορήγηση του τίτλου



ΕΠΙΠΛΕΟΝ ΑΡΜΟΔΙΟΤΗΤΕΣ ΤΟΥ ΟΒΙ

- γενική πληροφόρηση/συμβουλευτική υποστήριξη κοινού σε έναν και μοναδικό χώρο
- σύνταξη εκθέσεων έρευνας (με αιτιολογημένη γνώμη) και προερευνών στάθμης της τεχνικής
- ενημέρωση κοινού με κάθε διαθέσιμο μέσο ή τρόπο όπως ημερίδες/επισκέψεις/εκθέσεις
- καταχώρηση Συμβάσεων Μεταφοράς Τεχνολογίας
- έκδοση Συμπληρωματικού Πιστοποιητικού Προστασίας (πχ για Φάρμακα, χημικά είδη)
- παραλαβή Ευρωπαϊκών και Διεθνών Αιτήσεων ΔΕ
- παραλαβή αιτήσεων Διεθνών Βιομηχανικών Σχεδίων
- παραλαβή αιτήσεων Κοινοτικών Βιομηχανικών Σχεδίων
- μηνιαία Έκδοση Ειδικού Δελτίου Βιομηχανικής Ιδιοκτησίας
- απονομή βραβείων
- συντονισμός/συμμετοχή/εκτέλεση προγραμμάτων (Διεθνών – Κοινοτικών)



ΤΕΧΝΟΛΟΓΙΚΗ ΠΛΗΡΟΦΟΡΗΣΗ ΑΠΟ ΔΙΠΛΩΜΑΤΑ ΕΥΡΕΣΙΤΕΧΝΙΑΣ (ΔΕ)

Πως μπορώ να αναζητήσω αν κάποιος έχει ήδη εφεύρει αυτό που ανακάλυψα?

1. Μέσω έρευνας στις βάσεις δεδομένων του ΟΒΙ
2. Μέσω έρευνας στις βάσεις δεδομένων **EspaceNet** και **Google Patents**
3. Μέσω της «Αίτησης Προέρευνας» στον ΟΒΙ (κόστος 60 ευρώ)



ΠΟΙΕΣ ΟΙ ΑΡΜΟΔΙΟΤΗΤΕΣ ΕΝΟΣ ΓΡΑΦΕΙΟΥ ΔΕ?

1. Εισάγει αιτήσεις ΔΕ – εκκινεί τη διαδικασία προστασίας
2. "Παράγει" ΔΕ
3. Προάγει ΔΕ μέσω της τεχνολογικής πληροφόρησης από ήδη δημοσιευμένα ΔΕ



ΤΕΧΝΟΛΟΓΙΚΗ ΠΛΗΡΟΦΟΡΗΣΗ ΑΠΟ ΔΙΠΛΩΜΑΤΑ ΕΥΡΕΣΙΤΕΧΝΙΑΣ

Το 80% της Παγκόσμιας Τεχνολογικής Πληροφορίας
βρίσκεται σε **ήδη δημοσιευμένα** Διπλώματα
Ευρεσιτεχνίας (ΔΕ).



ΕΙΔΟΣ ΠΛΗΡΟΦΟΡΙΑΣ ΠΟΥ ΠΑΡΕΧΕΤΑΙ ΑΠΟ ΤΑ ΔΕ

- ★ **Τεχνικές – Επιστημονικές Πληροφορίες:** Λεπτομερής περιγραφή εφεύρεσης και τρόπων υλοποίησής της
- ★ **Βιβλιογραφικές Πληροφορίες:**
Ημερομηνίες κατάθεσης / χορήγησης – Εφευρέτης / Καταθέτης – Ταξινόμηση
- ★ **Νομικές Πληροφορίες:** Ισχύς Φεωγραφική εμβέλεια – Ιστορικό αίτησης ΔΕ
- ★ **Πληροφορίες Εμπορικού – Οικονομικού Χαρακτήρα:**
Τάσεις / Δραστηριότητα σε διάφορα τεχνικά πεδία



ΑΙΤΗΣΕΙΣ ΔΕ ΑΝΑ ΓΕΩΓΡΑΦΙΚΗ ΠΕΡΙΟΧΗ (έτος κατάθεσης 2017-2018)

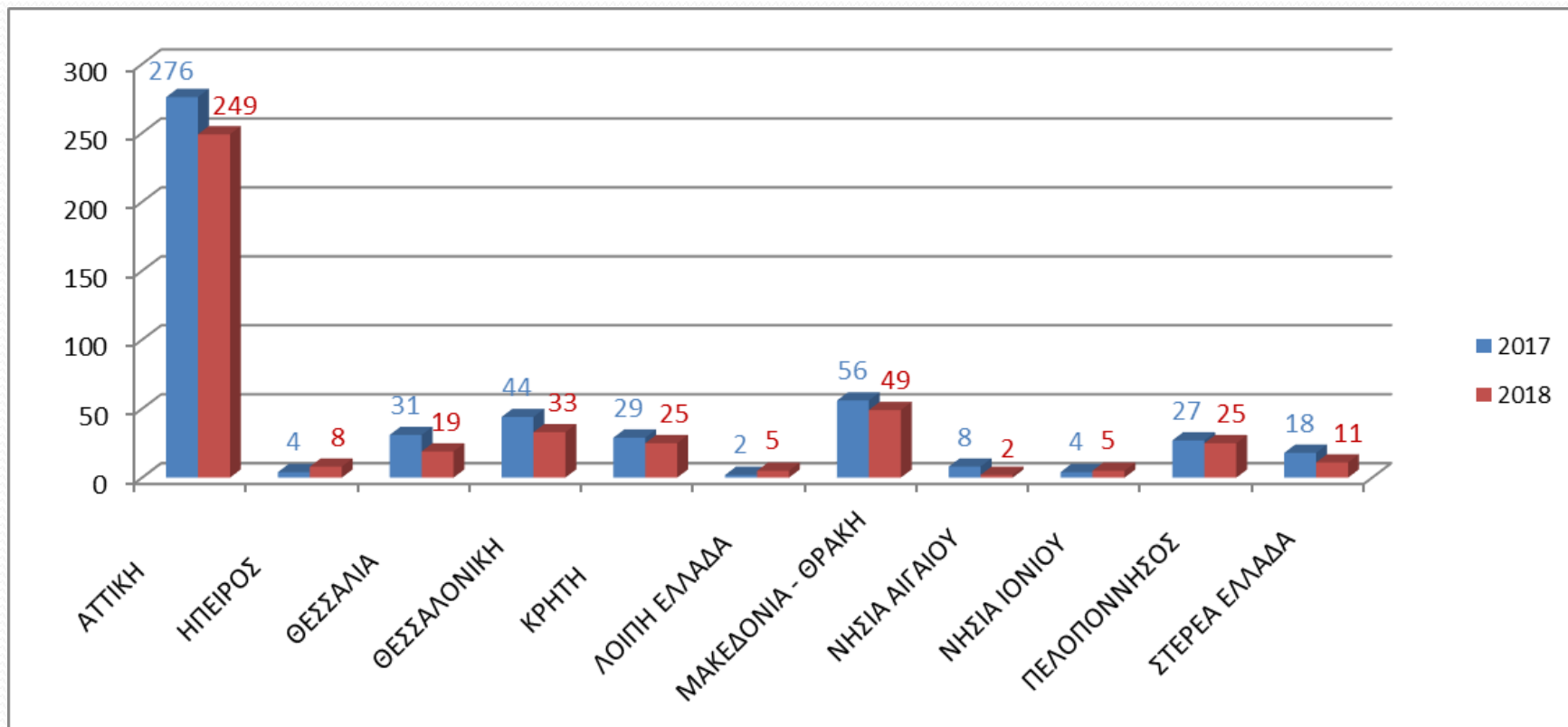

Σύνολο αιτήσεων ΔΕ 2017: 499

Σύνολο αιτήσεων ΔΕ 2018: 431



ΕΡΕΥΝΑ ΓΙΑ ΥΠΑΡΧΟΝΤΑ ΔΕ ΚΑΙ ΤΕΧΝΟΛΟΓΙΚΕΣ ΠΛΗΡΟΦΟΡΙΕΣ: ΔΙΑΔΙΚΤΥΟ



ΚΥΡΙΟΤΕΡΕΣ ΒΑΣΕΙΣ ΔΕΔΟΜΕΝΩΝ ΓΙΑ ΔΩΡΕΑΝ ΑΝΑΖΗΤΗΣΗ



Hellenic Industrial Property Organisation

www.obι.gr



Εθνικό
Μητρωο
Τίτλων



Espacenet
Patent search

European Patent Office

www.espacenet.com



www.wipo.int



Community Industrial Designs

www.euipo.europa.eu

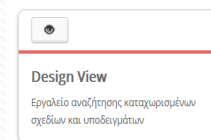

Google
Patents

<https://patents.google.com/>



Αναζήτηση καταχωρήσεων στο Εθνικό Μητρώο Τίτλων

Αριθμός Διπλώματος ΟΒΙ

Αριθμός κατάθεσης ΟΒΙ / Ημ/νία

Αριθμός Παραλαβής ΟΒΙ

Ημερομηνία Χορήγησης ΟΒΙ

Αρ. Κατάθεσης ΕΓΔΕ / Ημ/νία

Αρ. Δημοσ. ΕΓΔΕ / Ημ/νία

Ταξινόμηση Διεθνής / Locarno

Αριθμός Προτεραιότητας

Χώρα Προτεραιότητας

Ημερομηνία Προτεραιότητας

Δικαιούχος

Εφευρέτης

Πληρεξούσιος

Τίτλος Εφεύρεσης

Αριθμός Δημοσίευσης
Ευρ. ΔΕ 0981334

Καθαρισμός

Σύνολο αποτελεσμάτων

Αρ. Κατάθεσης	Αρ. Διπλώματος	Τίτλος Εφεύρεσης	IPC	Αρ. Δημ. Ευρ/κής Αίτησης	Δικαιούχος
20030402611	3044839	ΚΑΤΑΠΙΝΟΜΕΝΟ ΔΙΣΚΙΟ ΠΟΥ ΠΕΡΙΛΑΜΒΑΝΕΙ ΠΑΡΑΚΕΤΑΜΟΛΗ	A61K 9/20	0981334	SmithKline Beecham plc

Βιβλιογραφικά δεδομένα

και νομική κατάσταση εθνικών τίτλων βιομηχανικής ιδιοκτησίας ή μεταφρασμένων ευρωπαϊκών ΔΕ

ΚΑΤΑΠΙΝΟΜΕΝΟ ΔΙΣΚΙΟ ΠΟΥ ΠΕΡΙΛΑΜΒΑΝΕΙ ΠΑΡΑΚΕΤΑΜΟΛΗ

Αρ. παραλαβής ΟΒΙ - Ημ/νία	2003-03230 - 11/07/2003
Αρ. κατάθεσης ΟΒΙ - Ημ/νία	20030402611 - 11/07/2003
Αρ. χορήγησης ΟΒΙ - Ημ/νία	3044839 - 31/07/2003
Αρ. αίτησης ΕΓΔΕ - Ημ/νία	98913664.3 - 27/02/1998
Αρ. χορήγησης ΕΓΔΕ - Ημ/νία	0981334 - 21/05/2003
Αρ.ΕΔΒΙ-Ημ/νία δημ/σης αίτησης	-
Αρ.ΕΔΒΙ-Ημ/νία δημ/σης χορηγ.	7/2003 - 09/09/2003
Ημ/νία λήξης	28/02/2018
Είδος τίτλου	ΜΕΤΑΦΡΑΣΗ ΕΥΡΩΠΑΪΚΟΥ ΔΙΠΛΩΜΑΤΟΣ ΕΥΡΕΣΙΤΕΧΝΙΑΣ
Νομική κατάσταση	ΙΣΧΥΟΝ
Προτεραιότητες	GB970452405/03/1997/GB
Δραστική Ουσία Συμπληρωματικών Πιστοποιητικών	-

Διεθνείς Ταξινόμησεις

Ταξινόμηση

Σχετικά Εγγραφα

Συσχετιζόμενοι Τίτλοι

Δικαιούχοι

Κωδικός	Όνομα Επώνυμο	Διεύθυνση	Πόλη	Τ.Κ. Χώρα
116573	SmithKline Beecham plc	980 Great West Road	Brentford, Middlesex TW8 9GS	ΗΝΩΜΕΝΟ ΒΑΣΙΛΕΙΟ (ΜΕΓΑΛΗ ΒΡΕΤΑΝΙΑ)

Εφευρέτες

Κωδικός	Όνομα	Επώνυμο
192334		GRATTAN, Timothy, James

Πληρεξούσιοι

Κωδικός	Όνομα	Επώνυμο	Διεύθυνση	Πόλη	Τ.Κ.
1815	ΑΘΑΝΑΣΙΟΣ	ΤΣΙΜΙΚΑΛΗΣ	N. Βάρβα 1	ΑΘΗΝΑ (ΑΤΤΙΚΗΣ)	10674

Αντικείμενα

Κωδικός	Όνομα	Επώνυμο	Διεύθυνση	Πόλη	Τ.Κ.	Χώρα
5368	ΑΘΑΝΑΣΙΟΣ	ΤΣΙΜΙΚΑΛΗΣ	N. Βάρβα 1	ΑΘΗΝΑ (ΑΤΤΙΚΗΣ)	10674	ΕΛΛΑΔΑ

εκτύπωση



Αναζήτηση καταχωρήσεων στο Εθνικό Μητρώο Τίτλων

Αριθμός Διπλώματος ΟΒΙ

Αριθμός κατάθεσης ΟΒΙ / Ημ/νία

Αριθμός Παραλαβής ΟΒΙ

Ημερομηνία Χορήγησης ΟΒΙ

Αρ. Κατάθεσης ΕΓΔΕ / Ημ/νία

Αρ. Δημοσ. ΕΓΔΕ / Ημ/νία

Ταξινόμηση Διεθνής / Locarno

Αριθμός Προτεραιότητας

Χώρα Προτεραιότητας

Ημερομηνία Προτεραιότητας

Δικαιούχος

Εφευρέτης

Πληρεξούσιος

Τίτλος Εφεύρεσης

Δραστική Ουσία

Συμπληρωματικών

Τίτλος Εφεύρεσης: **ΚΡΟΚΟΣ**

Καθαρισμός
Βοήθεια Παραδείγματα

Σύνολο αποτελεσμάτων: 5 Εγγραφές

Αρ. Κατάθεσης	Αρ. Διπλώματος	Τίτλος Εφεύρεσης	IPC	Αρ. Αρμ. Ευρ/κής Αίτησης	Δικαιούχος	Ηλεκτρονική πληρωμή τελών
790163886	63886	ΜΗΧΑΝΗ ΔΙΑΛΟΓΗΣ ΠΕΤΑΛΩΝ ΚΑΙ ΣΤΗΜΟΝΩΝ ΤΟΥ ΑΡΩΜΑΤΙΚΟΥ ΦΥΤΟΥ ΚΡΟΚΟΣ ΩΣ ΚΑΙ ΔΙΑΧΩΡΙΣΜΟΥ ΕΡΥΘΡΩΝ ΚΑΙ ΚΙΤΡΙΝΩΝ ΣΤΗΜΟΝΩΝ ΤΟΥ ΙΔΙΟΥ ΦΥΤΟΥ.	B03B 4/02		ΚΑΠΛΑΝΟΓΛΟΥ ΕΥΑΓΓΕΛΙΑ	
780161468	61468	ΜΗΧΑΝΗ ΣΥΛΛΟΓΗΣ ΤΩΝ ΑΝΘΕΩΝ ΤΟΥ ΑΡΩΜΑΤΙΚΟΥ ΦΥΤΟΥ ΚΡΟΚΟΣ.	A01D 46/253		ΚΑΠΛΑΝΟΓΛΟΥ ΣΤΑΥΡΟΣ	
780161467	61467	ΜΗΧΑΝΗ ΔΙΑΛΟΓΗΣ ΣΤΗΜΟΝΩΝ ΚΑΙ ΠΕΤΑΛΩΝ ΤΩΝ ΑΝΘΕΩΝ ΤΟΥ ΑΡΩΜΑΤΙΚΟΥ ΦΥΤΟΥ ΚΡΟΚΟΣ.	A01D 46/253		ΚΑΠΛΑΝΟΓΛΟΥ ΣΤΑΥΡΟΣ	
730149131	49131	ΤΡΟΧΙΑΚΗ ΚΥΜΑΤΟΜΗΧΑΝΙΚΗ, ΜΙΚΡΟΚΟΣΜΟΣ ΚΑΙ ΜΕΓΑΚΟΣΜΟΣ ΠΑΡΑΡΤΗΜΑ, ΊΟΝ Ή ΠΗΓΗ ΤΟΥ ΦΩΤΟΣ ΚΑΙ Η ΔΙΑΔΟΣΗΣ ΑΥΤΟΥ			ΣΠΑΝΔΟΣ ΒΑΣΙΛΕΙΟΣ	
20070100384	1006021	ΚΡΟΚΟΣ, ΑΝΑΨΥΚΤΙΚΟ ΦΥΣΙΚΟ ΧΩΡΙΣ ΑΝΘΡΑΚΙΚΟ ΚΑΙ ΜΕ ΑΝΘΡΑΚΙΚΟ (ΑΕΡΙΟΥΧΟ)	A23L 2/38		ΚΕΡΑΜΑΡΗΣ	

ΚΡΟΚΟΣ, ΑΝΑΨΥΚΤΙΚΟ ΦΥΣΙΚΟ ΧΩΡΙΣ ΑΝΘΡΑΚΙΚΟ ΚΑΙ ΜΕ ΑΝΘΡΑΚΙΚΟ (ΑΕΡΙΟΥΧΟ)

Αρ. παραλαβής ΟΒΙ - Ημ/νία	2007-02525 - 18/06/2007
Αρ. κατάθεσης ΟΒΙ - Ημ/νία	20070100384 - 18/06/2007
Αρ. χορήγησης ΟΒΙ - Ημ/νία	1006021 - 01/09/2008
Αρ. αίτησης ΕΓΔΕ - Ημ/νία	-
Αρ. χορήγησης ΕΓΔΕ - Ημ/νία	-
Αρ.ΕΔΒΙ-Ημ/νία δημ/σης αίτησης	-
Αρ.ΕΔΒΙ-Ημ/νία δημ/σης χορηγ.	9/2008 - 13/10/2008
Ημ/νία λήξης	19/06/2027
Είδος τίτλου	ΔΙΠΛΩΜΑ ΕΥΡΕΣΙΤΕΧΝΙΑΣ
Νομική κατάσταση	ΜΗ ΙΣΧΥΟΝ
Προτεραιότητες	-
Δραστική Ουσία Συμπληρωματικών Πιστοποιητικών	-

Διεθνείς Ταξινομήσεις

Ταξινόμηση

A23L 2/38

Σχετικά Εγγραφα

Κατηγορία	Κωδικός	Δικαιούχος	Ημ/νία
X	FR2593030 A1	GESTIN	24.07.1987
X	JP7135936 A	HAGIWARA	30.05.1995
A	EP0825253 A2	ROHMEDER	25.02.1998
A	EP0875561 A2	DHANDHANIA	04.11.1998

Συσχετιζόμενοι Τίτλοι

Δικαιούχοι

Κωδικός	Όνομα	Επώνυμο	Διεύθυνση	Πόλη	Τ.Κ.	Χώρα
217333	ΠΑΥΛΟΣ	ΚΕΡΑΜΑΡΗΣ	ΛΕΛΑΣ ΚΑΡΑΓΙΑΝΝΗ 24 ΠΑΝΟΡΑΜΑ ΘΕΣΣΑΛΟΝΙΚΗΣ	ΠΑΝΟΡΑΜΑ (ΘΕΣΣΑΛΟΝΙΚΗΣ)	55236	ΕΛΛΑΔΑ



ΣΤΡΑΤΗΓΙΚΗ ΓΙΑ ΤΗΝ ΠΡΟΣΤΑΣΙΑ ΤΩΝ ΕΦΕΥΡΕΣΕΩΝ



ΑΡΧΙΚΗ ΠΡΟΥΠΟΘΕΣΗ ΓΙΑ ΤΗΝ ΠΡΟΣΤΑΣΙΑ ΤΗΣ ΕΦΕΥΡΕΣΗΣ ΜΑΣ

Δεν αποκαλύπτουμε σε τρίτους πληροφορίες για την εφεύρεσή/καινοτομία μας **πριν** προβούμε σε οριστική κατάθεση αίτησης για την προστασία της εφεύρεσής μας



ΓΕΝΙΚΕΣ ΑΡΧΕΣ ΓΙΑ ΤΗΝ ΠΡΟΣΤΑΣΙΑ ΤΩΝ ΕΦΕΥΡΕΣΕΩΝ/ΚΑΙΝΟΤΟΜΙΩΝ

- **Να αποσαφηνιστεί ποια είναι στην πραγματικότητα η εφεύρεση.** Διασαφήνιση των επιστημονικών / τεχνικών λεπτομερειών και της προσέγγισης “*problem & solution*” -> *Τι πρόβλημα υπάρχει -> τι λύση δίνεται*
- **Να αποσαφηνιστεί τι επιδιώκεται με την κατοχύρωση προστασίας.** Δημιουργία επιστημονικής αποκλειστικότητας, ιδία ανάπτυξη και εκμετάλλευση, δημιουργία εισοδήματος από εκχώρηση δικαιωμάτων εκμετάλλευσης, επαγγελματική αναγνώριση ή είναι απλά “Όχημα” για αποκάλυψη της εφεύρεσης;
- **Να αποφασιστεί το σωστό timing της υποβολής της αίτησης για ΔΕ.** Αμέσως μόλις ολοκληρωθεί η εφεύρεση και αποσαφηνιστεί με λεπτομέρεια η χρησιμότητά της.



ΟΓΚΟΣ ΠΛΗΡΟΦΟΡΙΩΝ ΠΟΥ ΑΠΟΚΑΛΥΠΤΕΤΑΙ ΜΕ ΤΟ ΔΕ

- Αρκετός ώστε να μπορεί να αντιγραφεί πλήρως και να επαναληφθεί η καινοτομία - **μετά το ΔΕ δεν μένει τίποτα κρυφό για την εφεύρεσή σας!**
- ***Παρέχεται η δυνατότητα*** για εισαγωγή επιπρόσθετων πληροφοριών στην περιγραφή για διατήρηση του ΔΕ σε περίπτωση ανεύρεσης συγγενούς εφεύρεσης / καινοτομίας αλλά και για ακύρωση παραλλαγών ανταγωνιστών- αν είστε λεπτομερής μπορεί να εξασφαλίσετε επιπρόσθετη προστασία!



ΔΙΑΔΙΚΑΣΙΑ «ΒΗΜΑ – ΒΗΜΑ» ΓΙΑ ΕΛΛΑΔΑ/Ε.Ε.

1. **Αίτηση Προέρευνας** στον ΟΒΙ για αποκάλυψη της Στάθμης της Τεχνικής
2. **Σύνταξη της αίτησης** για Δίπλωμα Ευρεσιτεχνίας και κατάθεση στον ΟΒΙ (γρήγορη, αποτελεσματική και φθηνή Διαδικασία)
3. Ερμηνεία και μελέτη της Έκθεσης Έρευνας
4. Πιθανή **αναδιατύπωση** και κατάθεση αίτησης **μέσα σε 12 μήνες (μετά το 1^ο βμηνο της αρχικής αίτησης)** για **Ευρωπαϊκό Δίπλωμα** με επίκληση Ελληνικής προτεραιότητας



ΣΕ ΠΟΙΕΣ ΧΩΡΕΣ;

Σε όλες -> η κάθε ομάδα χωρών έχει τη χρησιμότητά της!

- στις ανεπτυγμένες χώρες που αποτελούν την **αγορά** του προϊόντος της εφεύρεσης (άμεση οικονομική εκμετάλλευση του ΔΙ)
- στις **αναπτυσσόμενες αγορές** (πολυετής προοπτική οικονομικής μεγιστοποίησης)
- στις χώρες **φθηνής παραγωγής** (αυξημένη δυνατότητα προστασίας – δυνατότητα οικονομικής εκμετάλλευσης)



Συνοψίζοντας τα βήματα!

Προέρευνα για εντοπισμό παρομοίων προϊόντων & ανταγωνιστών

Επιστημονική και τεχνική **τελειοποίηση** του προϊόντος

Προστασία προϊόντος

Διάθεση στην αγορά,
Διάθεση Αδειών Εκμετάλλευσης

Αποτίμηση χαρτοφυλακίου ΔΙ



Μην ξεχνούμε τα δικαιώματα προβολής! -> strong branding

- Διασφάλιση της προστασίας των «μέσων επικοινωνίας» της εφεύρεσης/καινοτομίας σας στην κοινή γνώμη
- Επένδυση/ανάπτυξη ενός ισχυρού **branding**
- Διασφάλιση της εταιρικής σας φήμης



Ευχαριστώ πολύ!



QUESTIONS?